

『3』入学用品

(1) 学校で配布されるもの

- ・教科書（国から無償配布）
- ・黄色い帽子（毎日かぶってくる）、交通安全バッジ(黄色い帽子につけます。)
- ・防犯ブザー（ランドセルにつける）



(2) 学校で一括購入し、入学式で配布するもの

- ・ノート（国語、算数、自由帳、連絡帳など）
- ・歌集「みんなのうた」
- ・名札（組別色ちがい）…安全ピンタイプのもの。学校でのみ着用します。
- ・道具箱、はさみ、のり、クレパス、色えんぴつ、名前ペン、粘土、連絡袋
- ・算数ブロック、計算カード
- ・生活科バッグ

(3) ご家庭で用意していただくもの

1. ランドセル または 通学用バッグ（両肩で背負えるもの）

- ・ランドセルの横にキーホルダーはつけない。（お守り1つ程度ならよい）
- ・児童が登下校時を用いる携行手段として、安全性や防水性等を考慮したうえで、ランドセル以外のリュックサック等も可能です。ただし、両手が自由になるよう、両肩で背負えるもの、また、児童用ロッカーに入るものでお願いします。

2. 手さげ袋

たて30cm×横41cm 程度のもので、たたんでしまうので、折り曲げられる素材のもの。週の初めに体育着などを入れて登校し、週末に持ち帰る。

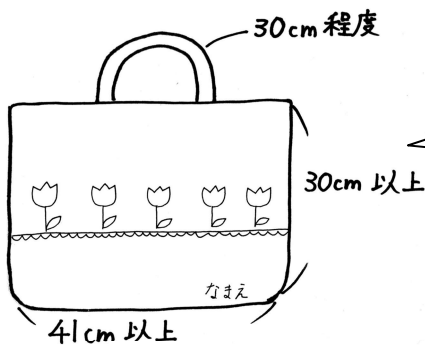

手提げの中に、体育着や上履き、白衣などを入れ、週の初めに持って来ます。週末に、また手提げに入れて持ち帰ります。

3. 上履き袋

持ち手があって、フックに掛けられるもの。



4. 上ばき

(白) …学校指定のものはありません。青い色などがついていてもいいです。

学年・組

名前 (フルネーム、ひらがな記入)

組は週末、上履きを持ち帰った際にご記入ください。

例：1-□

ゆきがや たろう

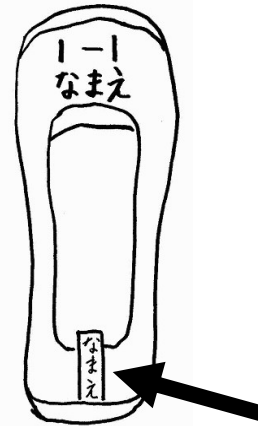
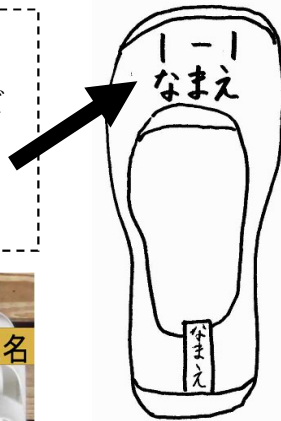

かかとも、ひらがなで
名前 (名字) を書いてください。

5. 体育着と体育袋

- ・ 白色の丸首シャツ
指定はありません。
校章などのアイロンプリントも、
必要ありません。
- ・ 黒か紺色のクォーターパンツ (男女同じもの)
- ・ 体育着を入れる袋 (巾着袋型のもの)
体育着が入るサイズ、冬場には体育用の
上着も一緒にしまうので、大きめが
おすすめです。
- ・ 赤白帽子 (つば付き・つばなしどちら
でもいいです)

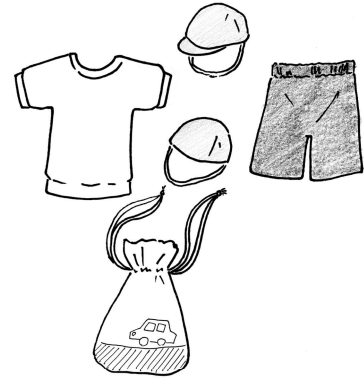

6. 筆箱

絵のない箱型のもの、必要なものが収納できるもの。

- ▶鉛筆 (2Bの鉛筆4~5本と赤青鉛筆1本を毎日削って、筆箱の中に入れておく)
- ▶消しゴム1個 (よく消える、白いもの。においつきでないもの)
- ▶下敷き (絵のないもの、無地のもの)

※筆箱、下敷きについて (無地のもの)



7. 防災頭巾

お子様の災害時の身の安全を確保するため、防災頭巾を学校に常備することになっています。つきましては、お持ちの物をご利用になるか、あるいは購入なさるか、いずれかの方法でご用意ください。（できるだけ消防庁認定ラベルが貼付されたものをご使用ください。タンポポ文具店などでも購入できます。）
防災頭巾カバーは、市販のものでも製作されたものでも構いません。

(例)



<自宅で製作なさる方>

防災頭巾は平常は二つ折りでカバーに入れ、いすの背もたれに各自かけておきます。
(横から出し入れする形でも大丈夫です。)

内面にマジックテープなどを取りつける。

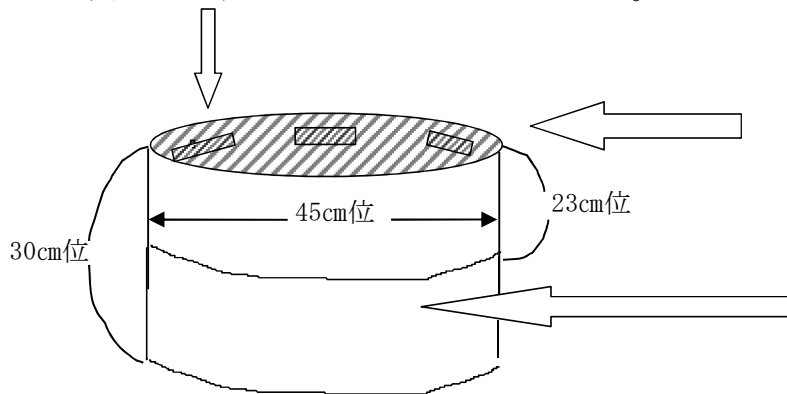

袋にして二つ折りにした頭巾を中に入れ、マジックテープなどで落ちないように止める。

背もたれにかける部分。ここをイスの背もたれすっぽりとかぶせる。

8. 給食用ランチョンマット

毎日洗い替えをするので複数枚用意。

袋にたたんで入れる。布製サイズ35～40cm×50cm程度。

9. ランチョンマット袋

巾着袋型で、持ち手が紐のもの。

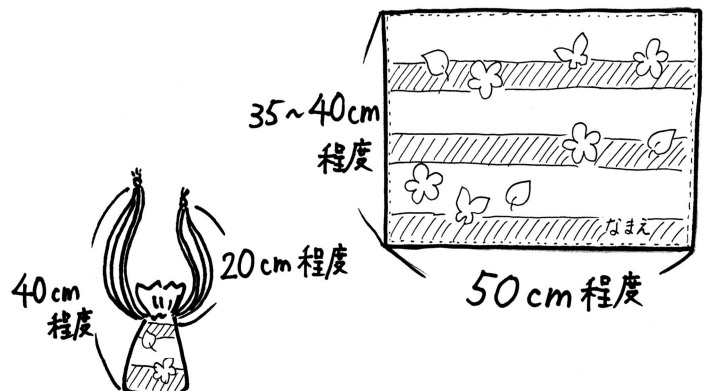

10. 雑巾2枚

「つくえ・名前」「ゆか・名前」と大きく記入する。

11. 洗濯ばさみ2個

それぞれに20cmくらいの紐を通し、結んで輪にする。

20cmのひもを丸くして、10cmくらいの長さにし、洗濯ばさみをつける。

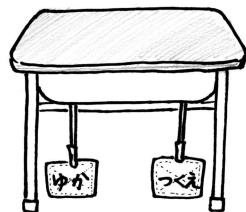
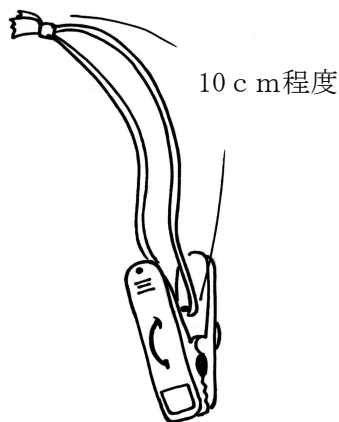

※ 同じものを2個 用意してください。



12. マスク

給食当番の時に着用します。予備もランドセルの中に入れておきます。

(4) その他

- ・その他、学校で一括購入するものについては、入学後、担任よりお知らせします。
- ・水着については、水泳指導前（6月上旬）に学校よりお知らせします。
- ・給食当番用の白衣は、当番だった週の週末に持ち帰ってご家庭での洗濯をお願いしています。

お願い

- (1) 持ち物すべてに、ひらがなで氏名を書いてください。
学習に使うものや衣類など、一つ一つに記名をしてください。特に教材は、みんなが同じものを使用しますので、記名がないと誰のものかが分からなくなります。
- (2) 学校からのお知らせをよくお読みになり、提出物の期日を守るようにしてください。
(お便りは、連絡袋に入れて持ち帰らせます。)
- (3) 入学後、しばらくの間は欠席の連絡は、電話にてお願いします。兄弟がいる場合は、連絡帳でも構いません。タブレット端末の配布が完了しましたら、タブレット上での欠席連絡の方法をお知らせします。
- (4) 遅刻や早退をする場合は、安全のため、必ず教室まで送り迎えをしてください。
- (5) 健康管理上、病気や身体的なことは担任に詳しくご連絡ください。

『9』学区域図(通学路)

学区域 **---**
通学路 **—**

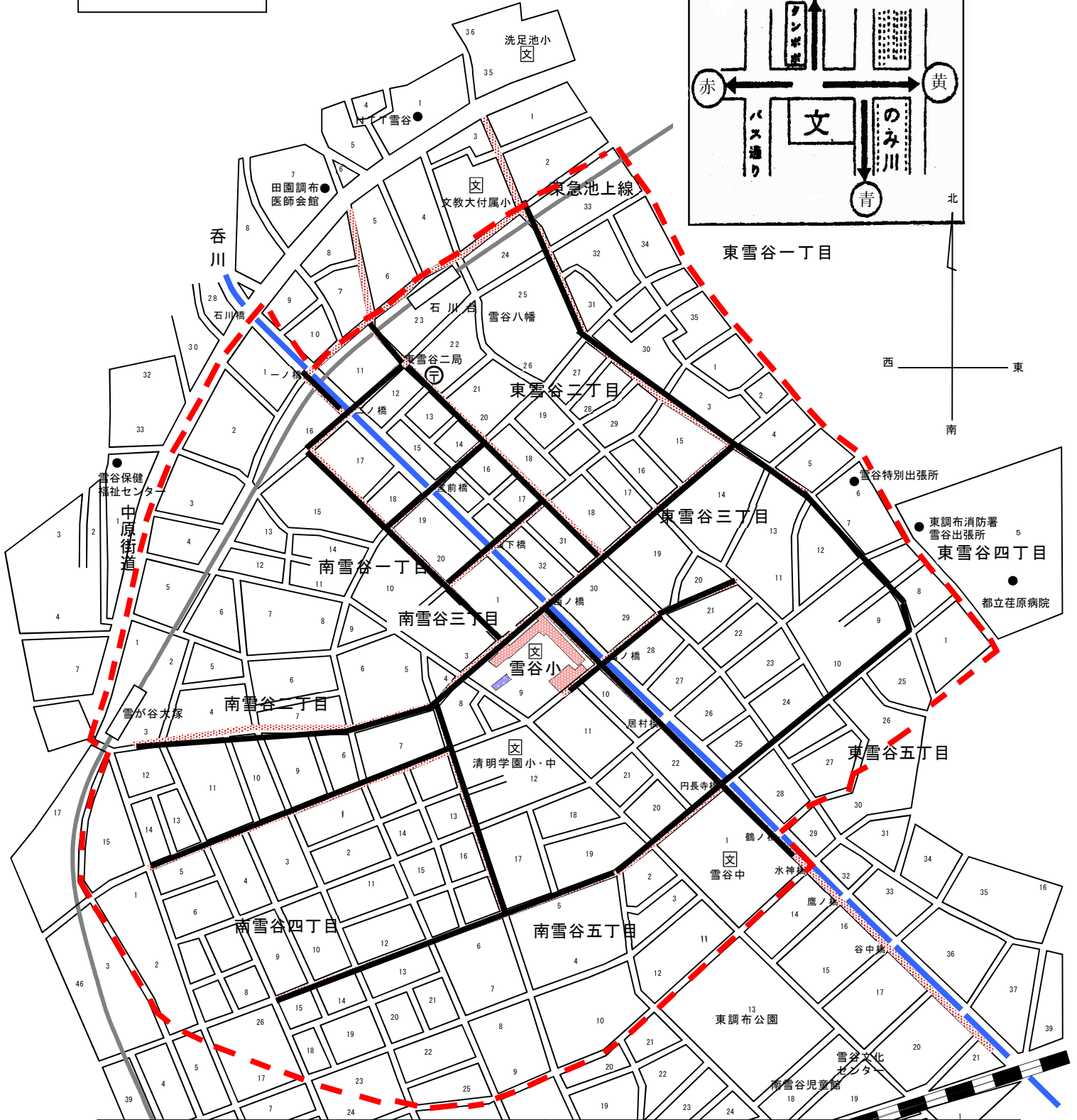
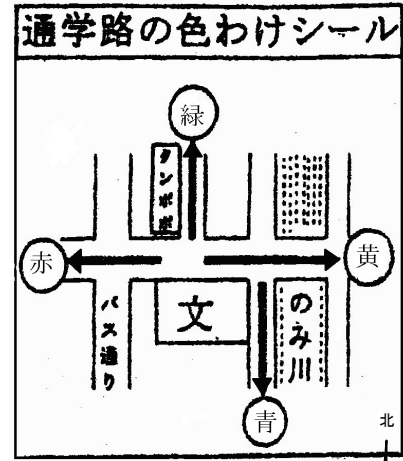

自宅への通学路は (赤・青・黄・緑) コース
(通学路の目印シールは入学式に配布します。あらかじめコースの色をご確認ください。下校時学童クラブへ帰るお子様は、シールをもう1枚配布します。)

赤コース 雪谷小学校から、雪谷大塚駅方面へ帰るコースです。
青コース 雪谷小学校から、呑川に沿って雪谷中学校方面へ帰るコースです。
黄コース 雪谷小学校から、石川台駅方面に帰るコースです。
緑コース 雪谷小学校から、たんぼぼ文具店方面に帰るコースです。